

SICAM

AZIENDA CON SISTEMA QUALITÀ
CERTIFICATO DA DNV
=UNI EN ISO 9001/2000=

QUALITY MEANS SUCCESS

**FALCO 720
racing**



**FALCO 520
racing**



VERSIONI RACING • RACING MODELS • VERSIONS RACING

RACING AUSFÜHRUNGEN • VERSIONES RACING

Модель Racing • Racing型

FALCO 726 / FALCO 526



- Queste versioni speciali, mantenendo inalterate le caratteristiche di base delle macchine automatiche, permettono di bloccare esternamente i cerchi in lega, con il semplice spostamento della griffa, fino ad un diametro di 26".
- These special versions, maintaining all the standard features of the automatic machines, allow alloy rims to be locked externally simply by moving the chuck jaw, up to a maximum diameter of 26".
- Si l'on maintient les caractéristiques de base des machines automatiques telles quelles, ces versions spéciales permettent de bloquer les jantes en alliage extérieurement, en déplaçant simplement la griffe, jusqu'à un diamètre de 26".
- Bei diesen Sonderausführungen ist es auf Grund der Beibehaltung der Grunddaten der Automatischen Maschinen möglich, die Felgen aus Metalllegierung durch das einfache Versetzen der Klemme bis zu einem Durchmesser von 26" extern zu befestigen.
- Esta versiones especiales, sin alterar las características básicas de las máquinas automáticas, permiten bloquear desde fuera las llantas de aleación, con un simple desplazamiento de la mordaza, en diámetros de hasta 26".
- Эти специальные модели, сохраняя без изменений все основные характеристики автоматических станков, дают возможность простым перемещением зажимов производить блокировку дисков из легкого сплава, диаметром до 26", захватывая их с наружной стороны.
- 这些特殊的机型, 在保持自动机械的所有标准特征的同时, 可以使得合金圈通过在不超过26"的直径下简单地移动卡盘爪从外部锁定。



• Il dispositivo IT (INFLATOR TUBELESS), che può essere incorporato su tutte le macchine SICAM, è un circuito supplementare d'aria che permette l'intallamento di qualsiasi tipo di pneumatico.

- The IT (tubeless inflator) device can be fitted on any of SICAM's machines. It provides a supplementary air circuit for the beading in of any type of tire.
- Le dispositif IT (inflator tubeless) qui peut être incorporé sur toutes les machines SICAM, est un circuit d'air supplémentaire, qui permet l'entallonnement de n'importe quel type de pneu.
- Die IT-Vorrichtung (Inflator Tubeless), die in alle SICAM-Maschinen eingebaut werden kann, ist ein zusätzlicher Luftkreislauf, der das Aufwulsten eines jeglichen Reifentyps ermöglicht.
- El dispositivo IT (Inflador de neumático sin cámara), que puede ser incorporado en todos los equipos SICAM, es un circuito suplementario de aire que permite, con efecto del paso directo del mismo, el montaje de cualquier tipo de perfil de neumático.

- Устройство ИТ (НАКАЧКИ БЕСКАМЕРНЫХ ШИН), которое может быть установлено на всех станках фирмы SICAM, является дополнительной системой сжатого воздуха, позволяющей выполнять забортовку всех типов шин.

- 本装置(无管型充气筒, 缩写为IT)用于Sicam设备配套使用, 是一种汽车轮胎充气装置, 适用任何轮胎。



• Il kit moto è composto da: una serie di attacchi protetti, una palette stallonatore e una torretta speciale. È di facile applicazione sulla macchina tradizionale; permette di operare su qualsiasi tipo di pneumatico moto da 17 a 24 pollici.

- The Motorbike Kit consists of: a series of protected couplings, a bead breaking plate, and a special

column. It is easy to mount on the standard machine. It allows work on any type of motorbike wheel from 17 to 24 inches.

- Le kit Moto est composé d'une série de fixations protégées, d'une palette de détalonnage et d'une tourelle spéciale. Application facile sur la machine traditionnelle; il permet de travailler sur n'importe quel type de pneu de moto de 17 à 24 pouces.
- Das Motorradset besteht aus einer Serie an geschützten Kupplungen, eine Aufwulstschaufel und einem speziellen Revolverkopf. Es ist problemlos an der traditionellen Maschine anzubringen und ermöglicht, auf jedem Motorradreifentyp von 17 bis 24 Zoll zu arbeiten.
- El KIT de motocicleta está compuesto de: una serie de conexiones protegidas, una palanca alza-perfil y una torre especial. Es fácil de instalar sobre la máquina tradicional; permite operar sobre cualquier tipo de neumático de motocicleta de 17 a 24".

- Набор инструмента для мотоциклов состоит из комплекта креплений с защитными накладками, лопатки разбортовки шины и специальной головка рабочей стойки. Он может быть легко установлен на обычных шиномонтажных станках и дает возможность работать со всеми типами мотоциклетных колес размером от 17 до 24 дюймов.

- 这套可移动工具由下列产品组成: 防击系列件、 桨叶及一个特殊的塔状物。在传统汽车上易于使用, 并且适合17-24"充气轮胎。



- Kit Attacchi Protetti per 8" (cod. 102014)
- Protected couplings for 8" (cod. 102014)
- Kit d'attaches protégées pour 8" (cod. 102014)
- Set geschützte Verbindungen für 8". (Code102014)
- Kit Enganches Protegidos para 8". (cod. 102014)
- Набор креплений с защитой для 8" колес
- 8吋保护固定装置成套工具 (cod. 102014)



- Protezione
- Protection
- Protection
- Schutz
- Protección
- Защитные накладки
- 防护措施

FALCO 720



- *La nuova versione 720, mantenendo inalterate le caratteristiche di base, introduce un sistema pneumatico a doppio effetto che permette di avvicinare l'utensile di montaggio al cerchio senza l'aiuto dell'operatore.*
- The new version 720 keeping unchanged its basic features, is provided with a double effect air system allowing the mounting tool to come near to the rim without needing the operator's help.
- *La nouvelle version 720, tout en gardant inaltérées les caractéristiques de base, est pourvue d'un système pneumatique à double effet qui permet de rapprocher l'outil de montage à la jante sans avoir recours à l'aide de l'opérateur.*
- *Die neue Ausführung 720 führt, unter Beibehaltung der Grundeigenschaften ein pneumatisches System mit Doppelleffekt ein, das es möglich macht, das Montagewerkzeug ohne Mithilfe des Bedieners an die Felge anzunähern.*
- *La nueva versión 720, manteniendo inalteradas las características de base, introduce un sistema neumático con doble efecto que permite acercar la herramienta de montaje a la llanta sin la ayuda del operador.*
- *Новая модель 720, сохраняя без изменений основные характеристики, оснащена пневматической системой двойного действия, которая позволяет подводить монтажный инструмент к диску без помощи оператора.*
- *720 型号的新改型产品,基本的特性保持不变。新引进的两重效用气动系统:不须工作人员的操作,也可以将安装工具移近轮胎。*

FALCO 520



- *La nuova versione 520 mantiene inalterata la struttura portante del braccio ribaltabile già conosciuta nella gamma precedente. Il principi fondamentali di tale sistema sono semplicità e funzionalità che sono sempre state le caratteristiche di base di tutti i nostri prodotti.*
- The new version 520 keeps unchanged the supporting structure of the tilting arm, as it had been known in its previous version. The main principles of this system are the simplicity and functionality that have always represented the basic features of all of our products.
- *La nouvelle version 520 garde inaltérée la structure portante du bras culbutant, telle qu'elle était connue dans sa version précédente. Les principes fondamentaux de ce système sont la simplicité et la fonctionnalité qui ont toujours représentés les caractéristiques de base de tous nos produits.*
- *Die neue Ausführung 520 behält die tragende Struktur des kippbaren Arms bei, die aus der vorhergehenden Palette bereits bekannt ist. Die grundlegenden Prinzipien dieses Systems sind Einfachheit und Zweckdienlichkeit, seit jeher die Grundeigenschaften unserer Produkte.*
- *La nueva versión 520 mantiene inalterada la estructura portante del brazo basculante ya conocida en la gama precedente. Los principios fundamentales de dicho sistema son simplicidad y funcionalidad que han sido siempre las características de base de todos nuestros productos.*
- *Новая модель 520 сохраняет без изменений несущую конструкцию откидной стойки известную уже по предыдущим моделям. Основными принципами такой системы являются простота и функциональность, которые всегда были основными характеристиками всех наших изделий.*
- *520 型号的新改型产品,保留原有型号可翻转臂的承载结构。这系统的基本原理侧重于它的简易性和功能性。这两点特性,也是我们所有产品的基本共同特性。*

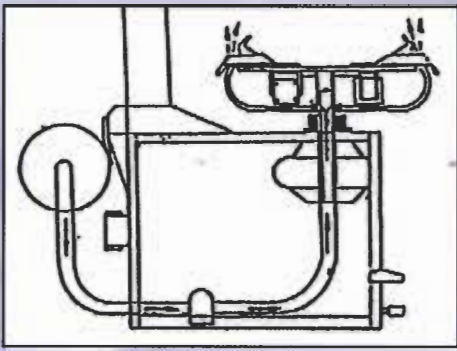

• Il dispositivo IT (INFLATOR TUBELESS), che può essere incorporato su tutte le macchine SICAM, è un circuito supplementare d'aria che permette, per effetto del passaggio diretto attualmente utilizzato solo da SICAM (Fig A) e tramite 2 orifici B per ogni corsia, l'intallamento di qualsiasi tipo di pneumatico.

• The It (tubeless inflator) device can be fitted on any of SICAM's machines. It provides a supplementary air circuit for the beading in of any type of tire. The system (Fig. A), which at present is exclusive to SICAM, functions with the direct injection of air through two orifices B for each track.

• Le dispositif It (inflator tubeless) qui peut être incorporé sur toutes les machines SICAM, est un circuit d'air supplémentaire, actuellement utilisé uniquement par SICAM, qui permet l'entallonnement de n'importe quel type de pneu, par l'effet du passage direct de l'air (fig.A) est à travers deux buses B dans chaque bande (Fig. A).

• Die IT-Vorrichtung (Inflator Tubeless), die in alle SICAM-Maschinen eingebaut werden kann, ist ein zusätzlicher Luftkreislauf, der das Aufwulsten eines jeglichen Reifentyps ermöglicht, aufgrund des direkten, zur Zeit nur von SICAM verwendeten (Abb. A) Durchgangs, sowie mittels der zwei Löcher B pro Spur

• El dispositivo It (Inflador de neumático sin cámara), que puede ser incorporado en todos los equipos SICAM, es un circuito suplementario de aire que permite, con efecto del paso directo del mismo, actualmente utilizado solo por SICAM (Fig. A), y por medio de dos orificios B en cada carril, el montaje de cualquier tipo de peefil de neumático.

• Устройство IT (Inflator Tubeless) может быть установлено на всех машинах SICAM. Это дополнительная воздушная система которая позволяет, благодаря прямому проходу (Рис А), используемому в настоящее время только фирмой SICAM, и посредством, имеющихся на каждой дорожке, двух отверстий В, производить установку пятки борта шин любого типа в пазы обода.

• IT装置 (TUBELESS INFLATOR) 可以安装在 SICAM 的任何机器上。它能为任何类型的轮胎装配提供补充空气循环。这种系统 (图片 A) 目前只有 SICAM 专用, 是通过每个行程的两个 B 孔直接充气。

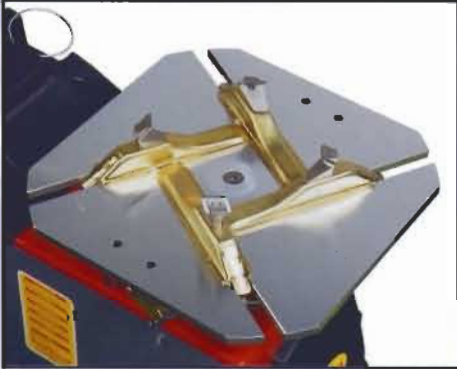

• La versione RACING è dotata di uno speciale dispositivo brevettato a tre posizioni che permette di variare la misura di apertura della palette stallonatore con estrema facilità.

• The RACING version is provided with a special three-position device (patent) allowing an easy and quick change of the opening width of the bead-loosener tool.

• La version RACING est munie d'un dispositif spécial (breveté) à trois positions qui permet de changer la largeur d'ouverture de l'outil du détalonneur d'une manière extrêmement facile et rapide.

• Die Version RACING besitzt eine Sondervorrichtung (patentiert) mit 3 Stellungen für sehr einfaches und schnelles Verstellen der Öffnung der Abdruck-Kraile

• La versión RACING está dotada de un dispositivo especial (registrado) a tres posiciones que permite de variar la abertura de la barra destalonadora con extrema facilidad y rapidez.

• Вариант "Rasing" снабжен специальным **ЗАПАТЕНТОВАННЫМ** трехпозиционным устройством, позволяющим с особой легкостью изменять размер открытия лопаток отжима борта шины от кромки обода при демонтаже колеса.

• RACING 型机备有一种特殊装置并且其中的三个部位获得了专利权。这种特殊装置可使轮胎缘脱离装置的开口尺寸非常容易地变化。



• Le versioni RACING, non munite del pressometro digitale, sono dotate di un dispositivo manuale che aziona l'innalzamento e l'abbassamento del palo.

• The RACING models which do not have a digital pressuremeter gauge are provided with and therefore have a manual system for raising and lowering the column.

• Les versions RACING, qui ne sont pas équipées de la jauge de pression digitale, sont munies d'un dispositif manuel qui commande le levage et l'abaissement de la puissance.

• Die Ausführungen RACING ohne digitalen Druckmesser verfügen über eine manuelle Vorrichtung, die das Anheben und Senken des Pfahls bedient.

• Las versiones RACING, desprovistas del presiometro digital, están dotadas de un dispositivo manual que acciona la subida y bajada del palo.

• Не укомплектованные цифровым микропроцессорным прибором Давления Variante "Rasing" снабжены ручным устройством, приводящим в действие подъем и опускание стойки.

• RACING 型不配有数字压力计, 配有手动升降立柱定位系统。

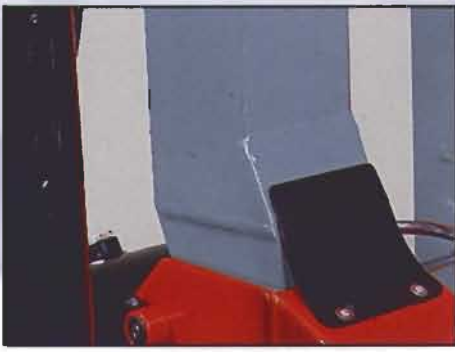

• Sono due le versioni RACING illustrate in questo catalogo: ASR (versione economica) con palo alto fisso e leggermente spostato all'indietro per operare su ruote particolarmente larghe e alte, RACING (piu professionale) che permette, con le due posizioni, di adeguare l'altezza del palo al pneumatico sul quale si sta operando mantenendo inalterata la rigidità del palo stesso.

• Two Racing models are illustrated in this catalogue: ASR (economic model) with high fixed column, moved slightly towards the back to accommodate particularly large and wide wheels, and Racing (more professional model) which has two operating positions so that column height can be adjusted according to the rigidity of the column itself.

• Dans ce catalogue sont illustrées deux versions RACING: ASR (version économique) avec la puissance haute et fixe et légèrement déplacée vers l'arrière pour agir sur des roues particulièrement larges et hautes, RACING (plus professionnelle) qui permet par les deux positions, d'ajuster la hauteur de la puissance au pneu sur lequel on travaille tout en gardant la rigidité de la puissance même.

• In diesem Katalog sind zwei Ausführungen Racing dargestellt: ASR (kostengünstigere Ausführung) mit oben feststehendem Pfahl, der leicht nach hinten verschoben ist, um auf besonders breiten und hohen Rädern zu arbeiten, RACING (professionelle Version), die es ermöglicht, dank der zwei Positionen, die Höhe des Pfahls an den anzupassen, mit dem man arbeitet, und dabei die Steifheit des Pfahls beibehält.

• Son dos las versiones RACING ilustradas en este catálogo: ASR (versión económica) con palo alto fijo y ligeramente desplazado hacia para operar en ruedas particularmente largas y altas, RACING (más profesional) que permite, con las dos posiciones, de adecuar la altura del palo al neumático en el cual se está trabajando manteniendo inalterada la rigidez del mismo.

• В этом проспекте проиллюстрированы два варианта "Rasing": ASR (более дешевый вариант) с высокой, стационарной, слегка наклоненной назад стойкой, для применения при работе с особо широкими и высокими колесами, RACING (более профессиональный), дающий возможность, имея две позиции, подбирать высоту стойки

• 在本说明书中介绍两种RACING型：ASR (经济型) 配有高固定立柱并稍微后移，是专门用于操作特别高，宽轮子。RACING (专业型) 配有两个操作位置，这样根据正在操作的轮子来调整立柱高度，同时保持立柱本身稳定。

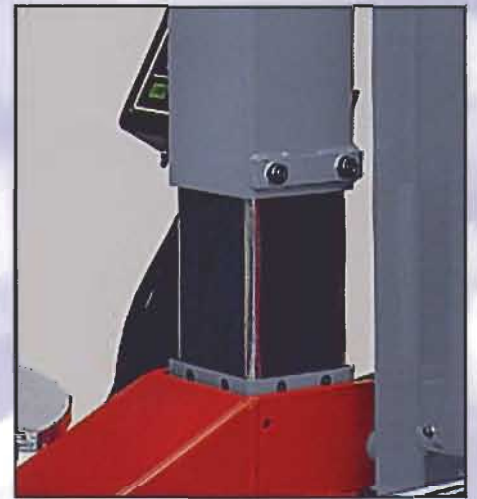

• Le versioni automatiche possono essere corredate di un pressometro digitale a microprocessori che svolge la funzione di manometro e centralina operativa (per alzare e abbassare il palo).

• The automatic models can be fitted with a computerized digital pressure gauge, meter, which functions as a manometer and operating unit (for raising and lowering the column).

• Les versions automatiques peuvent être équipées d'une jauge de pression digitale à microprocesseur qui a la fonction de manomètre et de standard opérationnel (pour lever et baisser la puissance).

• Die automatische Ausführungen können mit einem digitalen Druckmesser mit Mikroprozessor ausgestattet sein, der als Manometer und operatives Steuergehäuse dient (zum Anheben und Senken des Pfahls)

• Las versiones automaticas pueden ser equipadas de un presiometro digital a microprocesadores: desarrolla la función de manómetro y distribuidor operativo (para subir y bajar el palo)

• Вариант "Rasing" снабжен специальным ЗАПАТЕНТОВАННЫМ трехпозиционным устройством, позволяющим с особой легкостью изменять размер открытия лопаток отжима борта шины от кромки обода при демонтаже колеса.

• RACING型机备有一种特殊装置并且其中的三个部位获得了专利权。这种特殊装置可使轮胎缘脱离装置的开口尺寸非常容易地变化。



• La forma particular de la torre consiente desmontar y montar los neumáticos más complicados. El específico agujero central D, único en su género, permite colocar la leva alzaperfil para facilitar las operaciones de montaje de los neumáticos de perfil bajo.

• The special form of the tower allows the mounting and demounting of the most problematic tires. A unique feature is the special central hole D, which allows the insertion of a bead lever to facilitate the mounting of low profile tires.

• La forme particulière de la tourelle permet de démonter et de monter les pneus les plus difficiles. Le trou central spécial D, seul dans son genre, permet l'introduction du levier lève-talon pour rendre plus faciles les opérations de montage des pneus à bas profil.

• Die spezielle Form des Revolverkopfs ermöglicht das An- und Abbauen der schwierigsten Reifen. Die speziell vorgesehene ZENTRALE ÖFFNUNG D, die einzige auf diesem Gebiet, ermöglicht das Einfügen des Hebels zum Wulstanheben, um die Montagevorgänge der Reifen mit Niedrigprofil zu vereinfachen.

• Особая форма головки позволяет производить демонтаж и монтаж наиболее сложных типов шин. Единственное в своем роде специальное центральное отверстие D позволяет вводить рычаг подъема борта покрышки, облегчая операции монтажа низкопрофильных шин.

• 这种特殊形状的端部工具能装配和拆卸问题最大的轮胎。特别中央孔D可以插入一个提升轮胎缘杠杆，以此来简化低轮廓轮胎的装配。



• La particolare forma della torretta permette di smontare e montare i pneumatici più difficili. L'apposito foro centrale D, unico nel suo genere permette l'inserimento della leva alzaperfil per facilitare le operazioni di montaggio dei pneumatici a basso profilo.

STANDARD



- Le macchine sono fornite di serie con: leva alzatalone, pistole di gonfiaggio con manometro (in CEE se dotati di A.T.S.) e pennello.

- The machines are supplied with the following as standard: bead lever, inflation gun with manometer (only if fitted with A.T.S. in the EEC), and brush.
- Les machines sont fournies de série avec: le levier lève-talon, les pistolets de gonflage avec le manomètre (dans la CEE si elles sont équipées avec l'A.T.S.) et le pinceau.
- Die Maschinen werden serienmässig geliefert mit: Hebel zur Wulstanhebung, Pistolen zum Aufblasen mit Manometer (in der EG, falls mit A.T.S. versehen) und Pinsel.

- Las máquinas son suministradas de serie con: leva alzaperfil, pistolas de inflado con manómetro (En la CEE si son dotadas de A.T.S.), y brocha.
- Машини поставляються в комплекті з: рычагом підйому борта шини, пістолетом для накачки з манометром (для стран ЕОС снабженні системою А.Т.С.) і кистью.
- 随机器提供的系列有: 轮胎缘杠杆, 压力计充气枪 (如果在欧共体装配 A.T.S.) 及刷子。

OPTIONAL



- Kit Adattatore per smontagomme standard.
- Adaptor Kit for standard tire changer.
- Kit adaptateur pour démonte-pneus standard
- Adapterset für Standard-Reifenmontiergeräte.
- Kit Adaptador para desmontagomas estándar.
- Комплект переходного устройства для стандартного шиномонтажного станка.
- 标准轮胎拆卸器的适配器成套装置



- Kit Attacchi Protetti per 8"
- Protected couplings for 8"
- Kit d'attaches protégées pour 8"
- Set geschützte Verbindungen für 8".
- Kit Enganches Protegidos para 8".
- Набор креплений с защитой для 8" колес
- 8吋保护固定装置成套工具

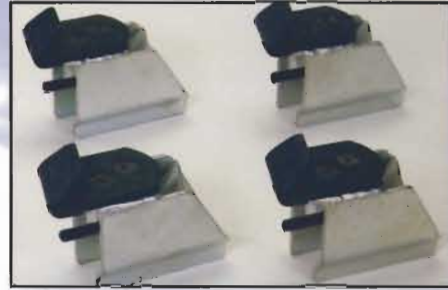

- Attacchi 26"
- 26" Adaptors
- Attaches 26"
- Verbindungen 26".
- Enganches 26".
- Крепления 26"
- 26吋固定装置

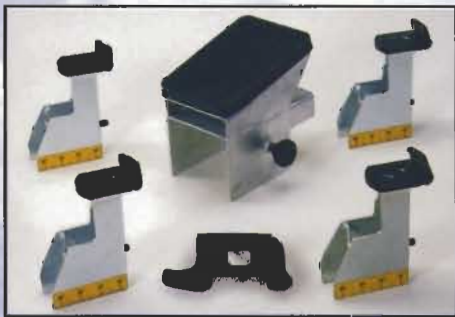

- Il kit moto è composto da: una serie di attacchi protetti, un appoggio stallonatore e una torretta speciale. È di facile applicazione sulla macchina tradizionale; permette di operare su qualsiasi tipo di pneumatico moto da 17 a 24 pollici.

- The Motorbike Kit consists of: a series of protected couplings, a bead breaking bearing, and a special mounting head. It is easy to mount on the standard machine. It allows work on any type of motorbike wheel from 17 to 24 inches.
- Le kit de moto est formé de: une série d'attaches protégées, un appui détalonneur et une tourelle spéciale. Ce kit s'applique facilement sur la machine traditionnelle et permet de travailler sur n'importe quel genre de pneu de moto de 17 à 24 pouces.
- Das Set für Motorräder setzt sich zusammen aus: einer Serie geschützter Verbindungen, einer Auflage für das Abdrückblatt und einem Spezialmontierfuß. Es kann leicht auf jede herkömmliche Maschine montiert werden und ermöglicht das Arbeiten an jedem beliebigen Motorradreifentyp von 17 bis 24 Zoll.

- El kit moto está compuesto de: una serie de enganches protegidos, un apoyo destalonador y una torreta especial. Es de fácil aplicación en la máquina tradicional; permite trabajar con cualquier tipo de neumático moto de 17 a 24 pulgadas.
- Набор принадлежностей для колес мотоцикла состоит из: ряда защищенных зажимов, опоры разбортовочного устройства и специальной головки рабочей стойки. Легко устанавливаемый на традиционных станках, позволяет работать со всеми типами мотоциклетных колес размерами от 17 до 24 дюймов.
- 摩托车成套工具包括: 一系列有护垫的固定装置, 胎圈拆卸器支承和一个特别的塔。这套装置易于加装在传统的机器上, 可以操作任何在 17 至 24 吋之间的摩托车轮胎。

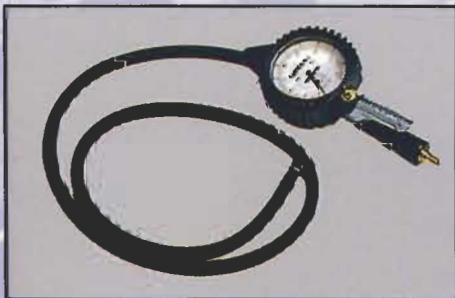

- Pistola di gonfiaggio Eurodainu Michelin.
- Michelin Eurodainu inflation gun.
- Pistolet de gonflage Eurodainu Michelin.
- Aufblaspistole Eurodainu Michelin.
- Pistola de inflado Eurodainu Michelin.
- Пистолет для накачки Eurodainu Michelin.
- MICHELIN EUROIDAINU 充气枪

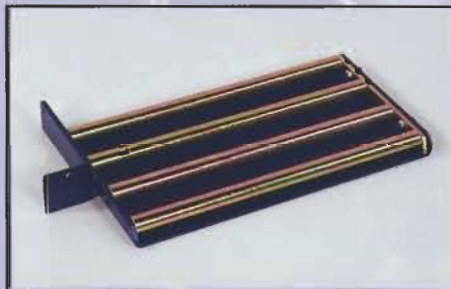

- Rulliera
- Roller
- Board Plate-forme à rouleaux
- Rollenebene
- Transportador de rodillos
- РОЛЬГАНГ
- 滾筒台



- Protezioni da usare su cerchi in lega per corsie con cuneo 19°, linguetta della torretta. Protezione stallonatore, protezione torretta.
- Protectors for use on alloy rims on tracks with 19° wedge, column tongue, bead breaker protector, mounting head protector.
- Protections à utiliser sur des jantes en alliage pour des voies avec coin de 19°, languette de la tourelle. Protection détalonneur. Protection tourelle.
- Schutzabdeckungen für Alufelgen für Spuren mit Keil 19°, Passfeder Montierfuß. Schutz für Abdrückblatt, Schutz für Montierfuß.
- Protecciones a usar en llantas de aleación para: carriles con cuña 19°, lengüeta de la torreta. Protección destalonador, protección torreta.
- Защитные накладки, предназначенные для работы с дисками из легкого сплава для подвижных направляющих со стоперами 19° и рычага отделителя рабочей головки.
- 为铝合金轮缘而设的保护装置, 可以用在 19 度有楔的车道、塔的结构。胎圈拆卸器的保护装置和塔的保护装置。



- Zeppa • Mounting helping device • Dispositif de montage
- Montagehilfsvorrichtung • Суїла
- вспомогательное установочное устройство
- 协助轮胎装配设备



- Pinza bloccaggio tallone • Bead locking clamp
- Pince de blocage du talon
- Greifer zur Arretierung des Wulstes • Pinza de bloqueo talón
- Зажим блокировки борта
- 夹具卡位跟部

DISPOSITIVI AUSILIARI

• ANCILLERY DEVICE • HELPER DEVICES • DISPOSITIFS AUXILIAIRES • HILFSVORRICHTUNGEN • DISPOSITIVOS AUXILIARES

• Вспомогательные устройства • 辅助装置



• **IL TECNOROLLER** è un dispositivo appositamente studiato per rendere più veloci e semplici le operazioni di montaggio e smontaggio di tutti i pneumatici. La particolare forma del rullo, unica nel suo genere, permette di premere il tallone superiore nel canale in fase di montaggio e di staccare agevolmente quello inferiore nell'operazione di smontaggio

- The TECNOROLLER is a device specially designed to speed up and simplify mounting and demounting operations of all types of tire. The special shape of the roller (the only one of this type) allows the upper bead pressed into the channel during mounting and easy removal of the lower bead when demounting.
- Le TECNOROLLER est un dispositif expressément conçu pour rendre les opérations de montage et de démontage de tous les pneus plus rapides et simples. La forme particulière du rouleau, unique dans son genre, permet de presser le talon supérieur dans le canal pendant le montage et de décoller aisément celui inférieur pendant le démontage.
- Der TECNOROLLER ist eine Vorrichtung, die speziell dazu ausgearbeitet wurde, die einfachen An- und Abbauvorgänge aller Reifen zu beschleunigen und zu vereinfachen. Die spezielle Form der Rollen, einzigartig auf ihrem Gebiet, ermöglicht es, die obere Wulst und die untere Wulst problemlos zu entfernen beim Abbauvorgang.
- EL TECNOROLLER es un dispositivo especialmente estudiado para rendir más veloces y simples las operaciones de montaje y desmontaje de todos los neumáticos. La particular forma del rollo, única en su género, permite de apretar el talón superior en el canal en fase de montaje y de separar fácilmente el inferior en la operación de desmontaje.
- TECNOROLLER является устройством разработанным специально с целью ускорения и упрощения операций монтажа и демонтажа всех типов шин. Единственная в своем роде, особая форма ролика позволяет загонять верхний борт покрышки в паз обода при монтаже и, без затруднений, отделять нижний борт при демонтаже.
- TECNOROLLER是为了简化和加速装配及拆卸各种轮胎而专门设计的一种装置。由于辊子的特殊形状（这种类型唯一的一种）在装配中可把轮胎缘的上部压入到槽中并在拆卸中可把轮胎缘的下部很容易地移掉。



• Dispositivo creato con la collaborazione di Michelin et omologato dal loro ufficio competente, atto ad operare sui pneumatici di nuova generazione Pax. L'estrema versatilità è la caratteristica principale di questo accessorio che può essere applicato a tutti i modelli Sicam con palo ribaltabile (ad eccezione dell'AF 1720).

- Dispositif créé avec la collaboration de Michelin et homologué par leur service compétent, à même d'opérer sur les pneus de nouvelle génération Pax. La multifonctionnalité est la caractéristique principale de cet accessoire qui peut être appliqué à tous les modèles Sicam avec colonne basculante (sauf l'AF 1720).
- Diese in Zusammenarbeit mit Michelin entworfene und durch deren zuständige Abteilung zugelassene Vorrichtung eignet sich für einen Einsatz bei Pax-Reifen der neuen Generation. Die große Vielseitigkeit bildet die Haupteigenschaft dieses Zubehörs, dass sich mit allen Modellen von Sicam mit kippbarem Ständer kombinieren lässt (ausgenommen des AF 1720).
- Dispositivo creado en colaboración con Michelin y homologado por su departamento competente, adecuado para trabajar sobre los neumáticos de nueva generación Pax. La extrema versatilidad es la característica principal de este accesorio, que puede aplicarse a todos los modelos Sicam con palo basculante (excepto el AF 1720).
- Устройство, созданное в сотрудничестве с фирмой Michelin и имеющее омологацию их компетентного отдела, предназначено для работы с шинами нового поколения «Pax». Крайняя гибкость этого оборудования, являющаяся его основной характеристикой, позволяет его установку на всех моделях станков с откидной стойкой фирмы Sicam (за исключением модели AF 1720).
- 与米其林轮胎公司合作研发出品本装置，是用于新一代Pax轮胎冲气的设备。该充气筒带折叠杆，主要特点是具有多功能性，适用于任何一款Sicam设备（AF1720型号除外）。

• This device, created in collaboration with Michelin and type-tested by their qualified department, is designed to work on the new generation Pax tyres. Extreme versatility is the main feature of this accessory that can be applied to all Sicam models with a reversible pole (with the exception of the AF 1720).



• Il dispositivo "helper", che può essere ordinato sia in origine che in una fase successiva come addizionale del Tecnoroller, permette di seguire il punto di fermo del tallone aiutando maggiormente l'operatore sui pneumatici più difficili durante la fase di montaggio.

- Le dispositif "Helper" - qui peut être commandé tant à l'origine que par la suite, en supplément au Tecnoroller - permet de suivre le point d'arrêt du talon en aidant ultérieurement l'opérateur à monter les pneus les plus difficiles.
- Die Vorrichtung „Helper“, die sowohl anfänglich als auch später als Zubehör zum Tecnoroller bestellt werden kann, ermöglicht es, den Stillstandspunkt des Wulstes zu verfolgen und gewährt somit dem Bediener während der Montage von schwierigeren Reifen eine größere Hilfestellung.
- El dispositivo "helper", que puede pedirse tanto al principio como en otro momento en calidad de accesorio del Tecnoroller, permite seguir el punto parado del talón ayudando más al operador con los neumáticos más difíciles durante la fase de montaje.
- Устройство "helper", которое может быть заказано как при покупке станка так и на стадии его эксплуатации, как дополнение к оборудованию Tecnoroller, дает возможность сопровождать точку останова борта, оказывая дополнительную помощь оператору при монтаже наиболее трудных шин.
- 像Tecnoroller这样的设备实际上是辅助设备。在轮胎装配的过程中，可以帮助主操作工紧跟部静止点进行困难操作。

• The Tecnoroller "helper" device optional can be ordered with the machine or at a later date. It makes it possible to follow the bead stopping point, further assisting the operators with the most difficult tires during mounting.



• **L'A.T.S. (SISTEMA ANTIEIEZIONE)** è un dispositivo di sicurezza, brevettato SICAM, che evita l'ieiezione del pneumatico in caso di esplosione. Detto sistema è divenuto obbligatorio nel Mercato Comune Europeo. Il dispositivo può essere applicato su tutti gli smontagomme di nostra produzione e anche sui modelli non prodotti da noi, per dare la massima sicurezza all'utilizzatore nell'operazione di gonfiaggio.

- The A.T.S. (anti-ejection system) is a SICAM patent safety device which prevents the ejection of a tire in the case of explosion. This system is now obligatory in the European Common Market. The device can be fitted to all our tire changers as well as to those of our competitors and ensures the maximum safety for operators during tire inflation.
- Das A.T.S. (Schleuderschutzsystem) ist eine Sicherheitsvorrichtung mit SICAM Patent, die das Wegschleudern des Reifens im Explosionsfall verhindert. Dieses System wurde zur Pflicht auf dem Gemeinschaftlichen Europäischen Markt. Die Vorrichtung kann sowohl auf allen Reifenabziehern unserer Herstellung angebracht werden, wie auch auf denen unserer Mitbewerber, um dem Bediener beim Aufblasen höchste Sicherheit zu gewähren.
- El A.T.S. (Sistema anti-eyección) es un dispositivo de seguridad, patente SICAM, que evita la expulsión violenta del neumático en caso de explosión. Dicho sistema es obligatorio en el Mercado Común Europeo. El dispositivo puede ser aplicado en todos los desmontaruedas de nuestra producción así, como en todos aquellos de la competencia, para dar la máxima seguridad al operador en la operación de inflado.
- A.T.S. (противовыбрасывающая система) является запатентованным фирмой SICAM защитным устройством, предотвращающим выброс при взрыве шины. Наличие этой системы является обязательным в странах общеевропейского рынка. Система может быть установлена на всех станках демонтажа шин, как нашего так и конкурентного производства, для создания условий максимальной безопасности при накачке.
- A.T.S.系统（抗喷出系统）是SICAM安全装置的专利。这种装置在出现爆裂情况下能避免轮胎喷出。这种系统目前在欧共体市场是必须的。该装置可安装在由我们生产的所有轮胎更换器上，也可安装在其它厂家生产的轮胎更换器上。它保证操作人员在给轮胎充气时的最大安全。

• L'A.T.S. (système antiéjection) est un dispositif de sécurité, brevet SICAM, qui empêche l'éjection du pneu en cas d'clatement. Ce système est devenu obligatoire dans le Marché Commun Européen. Le dispositif peut être appliqué sur tous les démonte-pneus de notre production, ainsi que sur ceux de la concurrence, afin de donner à l'utilisateur le maximum de sécurité pendant le gonflage.

AL 520 - NA 526 IT RAC
AL 720 - NA 726 IT RAC

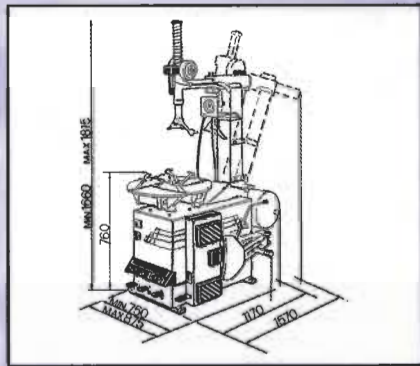

TECNOROLLER

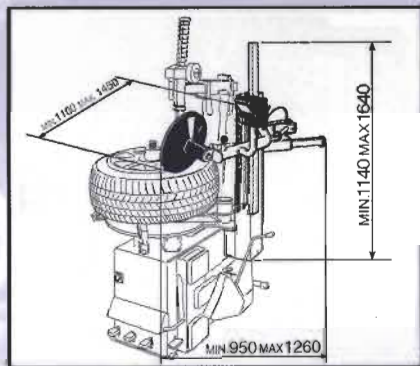

AL 520 - NA 526 IT ASR
AL 520 ASR

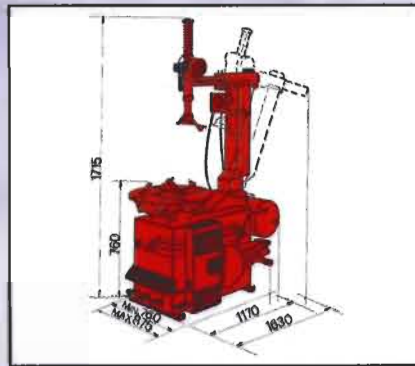

ATS

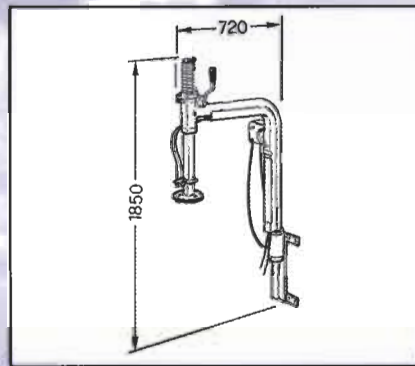

MACHINE PACKED IN
STANDING POSITION

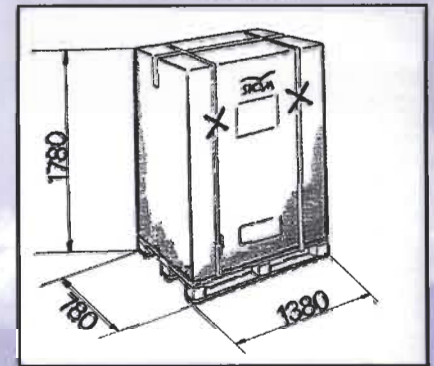

DATI TECNICI - SPECIFICATION - DONNES TECHNIQUES - DATOS TÉCNICOS - TECHNISCHE DATEN - ТЕХНИЧЕСКИЕ ДАННЫЕ - 技术参数

Modelli Models Modelos Modelle Modelos МОДЕЛИ 类型	Peso netto Net weight Poids net Nettogewicht Peso Neto ВЕС НЕТТО 净重	Motore elettrico Electrical Motor Moteur électrique Elektromotor Motor Eléctrico ЭЛЕКТРОДВИГАТ. 电马达	Pressione d'esercizio Operating Pressure Pression de service Betriebsdruck Presión de Ejercicio РАБОЧ. ДАВЛЕНИЕ 操作压力	Forza stazionare Bead Breaker Force Force du détalonneur Abwieskraft Fuerza para separar el talón del neumático del aro УСИЛИЕ РАЗБОТОВ. 轮胎缘脱离力	Max Ø Cerchio Maximum Rim Diameter Diam. maxi de la jante max. Felgendurchmesser Diámetro Máximo del Aro МАКС. Ø ОБОДА 轮圈最大直径	Max Ø Ruota Maximum Wheel Diameter Diam. maxi de la roue max. Raddurchmesser Diámetro Máximo de la Rueda МАКС. Ø КОЛЕСА 轮子最大直径	Max largh ruota Maximum Wheel Width Largeur maxi de la roue max. Radbreite Ancho Máximo de la rueda МАКС. ШИР КОЛ. 轮子最大宽度
NA 526 ASR NA 526 RAC NA 726 RAC	Kg. 217 КГ 217	(1 vel.)(2 vel.) 1,2/1,7 Hp 3 ~ 230-400V	800-1200 kPa 8"-12"	Kg. 2.500 КГ 2.500	10" - 28"	1120 mm 1120 MM 1000 mm 1000 MM	3"-12" 3"-14"
AL 520 ASR AL 520 RAC AL 720 RAC	Kg. 206 КГ 206	(1 vel.)(2 vel.) 1,2/1,7 Hp 3 ~ 230-400V	800-1200 kPa 8"-12"	Kg. 2.500 КГ 2.500	10"-23"	1120 mm 1120 MM 1000 mm 1000 MM	3"-12" 3"-14"
AL 520 IT ASR AL 520 IT RAC AL 720 IT RAC	Kg. 229 kr 229 Kg. 217 kr 217	(1 vel.)(2 vel.) 1,2/1,7 Hp 3 ~ 230-400V	800-1200 kPa 8"-12"	Kg. 2.500 КГ 2.500	10"-23"	1120 mm 1120 MM 1000 mm 1000 MM	3"-12" 3"-14"
ELECTRONIC VERSION	Kg. 8 КГ 8	—	800-1200 kPa 8"-12"	—	—	—	—
A.T.S.	Kg. 43 КГ 43	—	800-1200 kPa 8"-12"	—	10"-23"	1000 mm 1000 MM	3"-16"
TECNOROLLER	Kg. 57 КГ 57	—	800-1200 kPa 8"-12"	Kg. 85 КГ 85	10"-23"	1000 mm 1000 MM	3"-16"



AZIENDA CON SISTEMA QUALITÀ
CERTIFICATO DA DNV
= UNI EN ISO 9001/2000 =

Sicam s.r.l. - Società Unipersonale
Via della Costituzione, 49 - 42015 Correggio (RE) - Italy
Tel. +39 0522.643.311 - Telefax +39 0522.637.760
e-mail: sales@sicam.it - http://www.sicam.it