

SICAM

COMPANY
WITH QUALITY SYSTEM
CERTIFIED BY DNV
= ISO 9001/2000 =

COMPANY WITH ENVIRONMENTAL
MANAGEMENT SYSTEM CERTIFIED BY DNV
= ISO 14001:2004 =

SBM 55 - SBM 55 S





Equilibratrice elettronica a lancio unico e doppio display , mantiene una estrema affidabilità operativa su pneumatici vettura, motociclo, veicolo industriale leggero nonostante le dimensioni molto contenute. Le caratteristiche principali della SBM 55 sono l'estrema "compattezza" della macchina e, considerando la posizione del carter di protezione, ed il nuovo portatesi, con portaconi integrati, la sua "ergonomicità". Caratteristica importante è la completezza del pacchetto software che comprende i programmi di equilibratura statica e dinamica, ottimizzazione, ALU con calibro di posizionamento, peso invisibile e PAX non mancano ovviamente autodiagnosi e autotaratura. SBM 55 è dotata infine di freno a pedale per una maggiore facilità d'operazione.



A single-cycle electronic wheel balancer with double display which maintains extremely reliable operation on car, motorbike, and light industrial vehicle wheels despite its very limited size. The main characteristics of the SBM 55 are its extreme "compactness", and, thanks to the position of the guard and the new weights holder with integrated adapter holder, excellent "ergonomics". Another important feature is the completeness of the software package, which includes static and dynamic balancing programs, optimization, ALU with positioning gauge, invisible weights, and PAX. Of course, automatic troubleshooting and calibration are also provided. Finally, the SBM 55 has a brake pedal for easy operation.



Equilibreuse électronique à un seul lancer avec afficheur double, elle maintient une extrême fiabilité opérationnelle sur les pneus de tourisme, motocyclette, véhicule industriel léger malgré ses dimensions contenues. Les caractéristiques principales de la SBM 55 sont l'extrême "compacité" de la machine et, compte tenu de la position du carter de protection et du nouveau porte-masses avec les porte-cônes intégrés, elle a la particularité d'être très "ergonomique". Une caractéristique importante est l'ensemble du paquet logiciel qui inclut les programmes d'équilibrage statique et dynamique, l'optimisation, l'ALU avec la jauge de positionnement, la masse invisible et le PAX. L'autodiagnostic et l'auto-tarage ne manquent évidemment pas. La SBM 55 est munie aussi de frein à pédale pour rendre l'opération plus facile.



Equilibradora electrónica de lanzamiento único y doble pantalla, mantiene una extrema fiabilidad operativa en neumáticos de turismo, motocicletas, vehículos industriales ligeros, pese a su reducido tamaño. Los rasgos principales de la SBM 55 son su carácter extremadamente "compacto" y, considerando la posición del cárter de protección y el nuevo portapesas, con portaconos integrado, su ergonomía. Una importante característica es su muy completo paquete de software, que incluye los programas de equilibrio estático y dinámico, de optimización, ALU con calibre de posición, peso invisible y PAX, sin que falten, obviamente, la Autodiagnos y el Autocalibrado. La SBM 55 está dotada, por último, de un freno a pedal para mayor facilidad operativa.



Elektronische Auswuchtmaschine mit individuellem Messvorgang und doppeltem Display, besitzt trotz der geringen Größe ausgesprochene Betriebszuverlässigkeit für Reifen von Autos, Motorrädern und leichten Industriefahrzeugen. Die wichtigsten Eigenschaften der SBM 55 sind die ausgesprochene Kompaktheit der Maschine und, unter Berücksichtigung der Position des Schutzgehäuses sowie der neuen Ablage für Gewichte mit integriertem Konenhalter, die Ergonomie. Eine wichtige Eigenschaft ist das vollständige Softwarepaket, das die Programme für statische und dynamische Auswuchtung umfasst, Optimierung, ALU mit Positionierungsmesslehre, unsichtbares Gewicht und PAX, Selbstdiagnose und Selbstkalibrierung fehlen ebenfalls nicht. SBM 55 ist außerdem mit einer Fußbremse für eine einfachere Bedienung ausgestattet.



Электронный балансировочный станок с единым измерительным запуском и двойным дисплеем, созданный на основе новых технологий и нового программного обеспечения, несмотря на свои небольшие размеры, является крайне надежным в работе при балансировке колес легковых автомобилей, мотоциклов и малотоннажных грузовых автомобилей. Совершенно новаторскими характеристиками SBM 55 являются сверхкомпактность станка и, принимая во внимание новое положение защитного кожуха, его эргономичность. Другие новаторские характеристики находятся в программном обеспечении, это: оптимизация, программа ALU с мерной линейкой установки грузиков, установка грузиков в потайном положении и особая система для балансировки шин PAX. Такие эксплуатационные возможности, как статическая и динамическая балансировка, самодиагностика и автокалибровка входят в стандартную оснастку станка. Кроме того, для дополнительного облегчения выполнения операций балансировочный станок SBM 55 оборудован педальным тормозом.



一次空转双重显示的 SBM 55 电子平衡器, 体积适度, 对于平衡一般轿车、摩托车和轻型工业车的车轮, 保持一向的极可靠操作性能。SBM 55 的主要特点在于它的体积设计极为紧凑, 考虑到保护罩的位置、新添的放置配重格子、结合式的锥体格子以及它按人类工程学原理的设计。重要特点更包括它齐全的软件, 提供的程序包括动态、静态平衡; 最佳平衡; ALU 连放置卡钳、隐藏配重、PAX, 当然更不会缺少自动诊断和自动调整的程序。此外 SBM 55 更装有脚闸, 方便操作。



La versione SBM 55s si differenzia per la presenza del calibro "ALUEASY" che velocizza le normali operazioni di equilibratura rendendo automatica l'acquisizione di distanza e diametro, e in caso di cerchi in lega permette una semplice misurazione ed applicazione dei pesi adesivi eliminando ogni possibilità di errore da parte dell'operatore.



The SBM 55S version differs for the presence of the "ALUEASY" gauge, which speeds up normal balancing operations, automatically reading the distance and diameter figures, and with alloy rims it offers easy measurement and application of adhesive weights, eliminating all risk of error by the operator.



La version SBM 55S se différencie par la présence de la jauge "ALUEASY" qui rend les opérations d'équilibrage courantes plus rapides en automatisant l'acquisition de la distance et du diamètre, et, dans les cas de jantes en alliage, elle permet un mesurage simple et l'application de masses collantes en éliminant toute possibilité d'erreur de la part de l'opérateur.



La versión SBM 55S se diferencia por la presencia del calibre "ALUEASY", que agiliza las operaciones normales de equilibrio, haciendo automática la adquisición de distancia y de diámetro, y en caso de llantas de aleación, permite una simple medición y aplicación de los pesos adhesivos eliminando toda posibilidad de error por parte del operador.



Die Ausführung SBM 55S unterscheidet sich durch das Vorhandensein der Messlehre "ALUEA", die die normalen Arbeitsabläufe der Auswuchtung beschleunigt, indem sie automatisch Abstand und Durchmesser bestimmt, und bei Leichtmetallfelgen eine einfache Messung und Anbringung der Selbstklebegewichte erlaubt, wobei jede Fehlermöglichkeit seitens des Anwenders ausgeschlossen wird.



Модель SBM 55S отличается тем, что она оборудована системой автоматических мерных линеек "ALUEASY", которая ускоряет обычные операции балансировки колеса автоматически замеряя расстояния и диаметр, позволяя чрезвычайно легко и точно определять размеры колеса и устанавливать грузики, исключая какую бы то ни было возможность допущения ошибок со стороны оператора



SBM 55S 型号的特色在于它的"ALUEASY" 卡钳, 可以自动量得距离和直径的数字, 提高一般平衡操作的速度。对于合金轮辋, 只需一个简单的量度和黏贴配重的程序, 把工作人员犯错的机会减至最低。



La forma e il sistema di costruzione molto particolare del carter di protezione ruota, permettono alla SBM 55 di essere collocata molto vicino alla parete riducendo notevolmente le dimensioni d'ingombro. Tale caratteristica risulterà particolarmente conveniente in ambienti estremamente piccoli.

The shape and special build of the wheel guard mean that the SBM 55 can be located very close to the wall, reducing its overall practical mass considerable. This is particularly advantageous when the machine is destined to be installed in very restricted spaces.

La forme et le système de fabrication très spécial du carter de protection de la roue, permettent à la SBM 55 d'être placée tout près du mur en réduisant ainsi les dimensions d'encombrement. Cette possibilité sera particulièrement convenable dans des pièces très petites.

La forma y el sistema de construcción, muy particular, del cárter de protección de la rueda, permiten colocar la SBM 55 muy cerca de la pared reduciendo notablemente el espacio ocupado. Dicha característica resultará particularmente conveniente en lugares extremadamente pequeños.

Die Radschutzabdeckung mit ihrer ausgefallenen Form und Konstruktion ermöglichen es, die SBM 55 sehr nah an der Wand zu positionieren, was den Platzbedarf deutlich reduziert. Diese Eigenschaft ist besonders in ausgesprochen kleinen Räumen zu schätzen.

Форма и особая система конструкции кожуха защиты колеса позволяют располагать балансировочный станок SBM 55 очень близко к стене, значительно уменьшая таким образом габаритные размеры. Эта качество особенно выгодно при уста новке станка в очень маленьких помещениях.

基于 SBM 55 车轮保护罩的特别形状和制造方法，平衡器可以紧贴墙壁放置，大大节省占地面积，对于规模狭小的工作环境，实在适合不过了。



Il crescente utilizzo dei cerchi in lega ha, di pari passo aumentato l'importanza del calibro di applicazione pesi in alluminio, e del relativo programma. Tale dispositivo, che è standard su tutti i modelli di equilibratrici SICAM, consente a) l'applicazione del peso adesivo nella posizione più congeniale, in relazione al tipo di cerchio da equilibrare b) l'impostazione esatte delle misure, superando l'approssimazione del programma ALU tradizionale.

The growing use of alloy rims has increased the importance of the aluminum weight application gauge and relevant program. This device, which is standard on all SICAM models, allows: a) the fitting of adhesive weights in the most convenient position for the rim being balanced; b) the precise setting of measurements instead of the approximations of traditional ALU program.

L'utilisation de plus en plus croissante des jantes en alliage a, par conséquent, valorisé l'importance du calibre d'application des masses en alu et de son programme. Ce dispositif, qui est courant sur tous les modèles des équilibreuses SICAM, permet: a) l'application de la masse adhésive dans la position qui convient le plus, selon le type de jante à équilibrer et b) l'affichage exact des mesures, en dépassant l'approximation du programme ALU traditionnel.

El creciente uso de las llantas de aleación, ha visiblemente aumentado la importancia del calibre de aplicación pesos en aluminio, y del relativo programa. Tal dispositivo, que es standard en todos los modelos de equilibradoras SICAM, permite: a) la aplicación del peso adhesivo en la posición más adapta, en relación al tipo de llanta de equilibrar; b) la introducción exacta de las medidas superando la aproximación del programa ALU tradicional.

Die ansteigende Anwendung der Felgen aus Legierung hat gleichzeitig die Bedeutung des Kalibers der Anbringung von Aluminiumgewichten und des entsprechenden Programms erhöht. Diese Vorrichtung, die bei allen SICAM-Auswuchtmodellen standardmäßig vorhanden ist, ermöglicht a) das Anbringen des Adhäsionsgewichts in der geeignetsten Position, in Verbindung mit dem auszuwuchtenden Reifen b) die exakte Vorgabe der Maße, die über die Annäherung, des traditionellen ALU-Programms hinausgeht.

Растущее применение ободов из легкого сплава повышает важность использования калибра установки алюминиевых балансировочных грузов и соответствующей программы. Такое устройство, являющееся стандартным для всех балансировочных станков SICAM, дает возможность: а) установки адгезивного груза в наиболее подходящем месте, в зависимости от типа подвергаемого балансировке обода, б) точного задания размеров, преодолевая приблизительность традиционной программы ALU.

隨著市場日益廣泛採用合金胎環鋼圈，鋁合金造的加重卡鉗及有關的程序表也因而日趨要。這副加重卡鉗裝置，附設於所有型號的SICAM平衡器之中，可以：〔1〕根據胎環鋼的種類而決定加平衡重量的最合適位置；〔2〕根據準確的量度數據而調校定位，遠勝於統ALU程序表所提供的大概數據。



Il programma di peso invisibile (INVISIBLE WEIGHT) pur mantenendo inalterata la qualità dell'equilibratura, permette di nascondere dietro le razze i pesi adesivi necessari ad equilibrare la ruota, ottimizzando così il rapporto qualità / estetica, sempre più richiesto nel nostro settore.

The invisible weight program (INVISIBLE WEIGHT) maintains the precision of balancing but allows the required adhesive weights to be hidden behind the spokes. This maximizes the quality/aesthetic balance, something which is becoming increasingly important in our sector.

Le programme de masse invisible (INVISIBLE WEIGHT), tout en gardant la même qualité d'équilibrage, permet de cacher derrière les rayons les masses nécessaires à équilibrer la roue, en optimisant ainsi le rapport qualité/esthétique qui est requis de plus en plus dans notre secteur.

El programa de peso invisible (INVISIBLE WEIGHT) aún manteniendo inalterada la calidad del equilibrado, permite esconder detrás de los rayos los pesos adhesivos necesarios para equilibrar la rueda, mejorando así la relación calidad / estética, cada día más solicitada en nuestro sector.

Das Programm des unsichtbaren Gewichts (INVISIBLE WEIGHT) ermöglicht, obwohl es die Auswuchtqualität beibehält, hinter den Speichen die zur Auswuchtung des Rads notwendigen Adhäsionsgewichte zu verstecken und optimiert so das Verhältnis Qualität/Ästhetik, auf das in unserem Sektor stets mehr Wert gelegt wird.

Программа установки невидимого груза (INVISIBLE WEIGHT), сохраняя неизменным качество балансировки, дает возможность прятать за спицами необходимые для балансировки колеса адгезивные грузы, получая таким образом оптимальное соотношение между качеством и эстетикой, что все более широко требуется в нашем секторе.

利用隱藏平衡重量的程序表 (INVISIBLE WEIGHT)，可以將平衡重量加於車輻之後，在保持平衡數不變的原則下，同時又能注重到車輪的外觀，更能迎合市場的要求。



STANDARD



FLANGIA completa a coni
FLANGE complete with cones
PLATEAU complet de cônes
BRIDA completa de conos
Kompletter Kegelflansch

Укомплект. ФЛАНЕЦ коническ. типа
凸緣連錐體



Peso campione - Peso da gr.100 - Pinza
Sample 100 g. weight - Pliers
Poids étalon - Poids à 100 g. Pince
Peso muestra - Peso de 100 g. - Pinza
Mustergewicht - Gewicht von 100 gr. - Zange

Эталонный груз - Вес: 100 г - Клещи
樣本重量 - 100 克重量 - 鉗



Calibro
Gauge
Calibre
Calibre
Lehre
Калибр
卡鉗

OPTIONAL



Distanziale III cono, IV cono
3rd - 4th cone spacer
Entretoise III cône, IV cône
Distanciadador III cono, IV cono
Abstandstück III. Kegel, IV. Kegel

Прокладка III конус, IV конус
第三與第四錐體的隔片



Flangia 3 - 4 - 5 fori
3 - 4 - 5 hole flange
Plateau à 3 - 4 - 5 trous
Brida de 3 - 4 - 5 orificios
Flansch mit 3 - 4 - 5 Bohrungen

Фланец с 3 - 4 - 5 отверстиями
3 至 4 孔凸緣



Flangia moto
Motorcycle flange
Plateau moto
Brida de moto
Mopedflansch
Фланец мотоцикла
摩托車凸緣

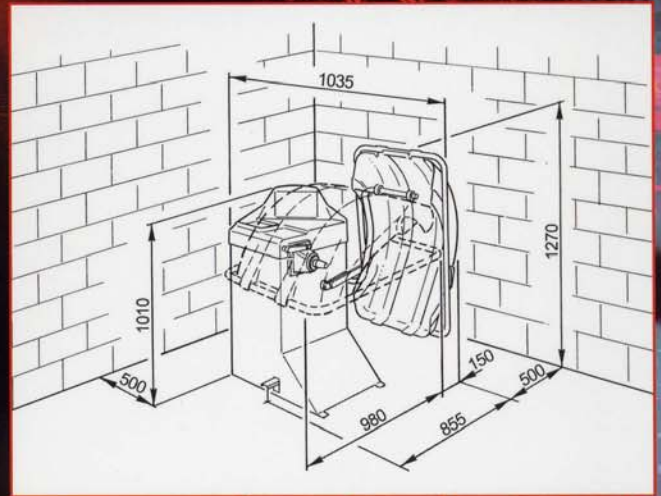
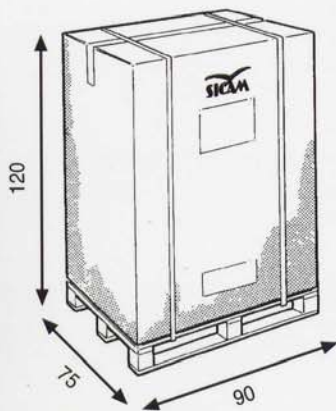

DATI TECNICI - SPECIFICATION - DONNEES TECHNIQUES - DATOS TÉCNICOS - TECHNISCHE DATEN - ТЕХНИЧЕСКИЕ ДАННЫЕ - 技術性資料

	Peso con carter Weight with casing Poids avec carter Peso con cárter Gewicht mit Gehäuse Вес с картером 連機殼重量	Motore monofase single phase Moteur monophasé Motor monofásico einphasig Motor ОДНОФАЗНЫЙ 單相	Velocità equilibratura Balancing speed (r.p.m.) Vitesse d'équilibrage Velocidad de balanceado Auswichtgeschwindigkeit Скорость балансировки 平衡速度	Peso Max. ruota Wheel max weight Poids maxi de la roue Peso máx rueda Max. Padgewicht Макс. вес колеса. 車輪最高重量	Diametro Max. ruota Wheel max diameter Diamètre maxi de la roue Diámetro máx rueda Max. Raddurchmesser Макс. диаметр колеса 車輪最高重量	Larghezza cerchio Rim width Largeur de la jante Anchura llanta Felgenbreite Ширина обода 車輪最大直徑	Diametro cerchio Rim diameter Diamètre de la jante Diámetro llanta Felgendurchmesser Диаметр обода 齒環鋼圈直徑
SBM 55 SBM 55 S	89 Kg.	115V1 ~ 60Hz 230V1 ~ 50Hz 230V1 ~ 60Hz	167 rmp 50 Hz 200 rpm 60 Hz	65 Kg.	820 mm.	2" ÷ 16"	8" ÷ 26"

SICAM

Via della Costituzione, 49 - 42015 Correggio (R.E.) Italy
Tel. 0522-643311 - Telefax 0522-637760
E-mail:sales@sicam.it - http://www.sicam.it